

SKR.614.000

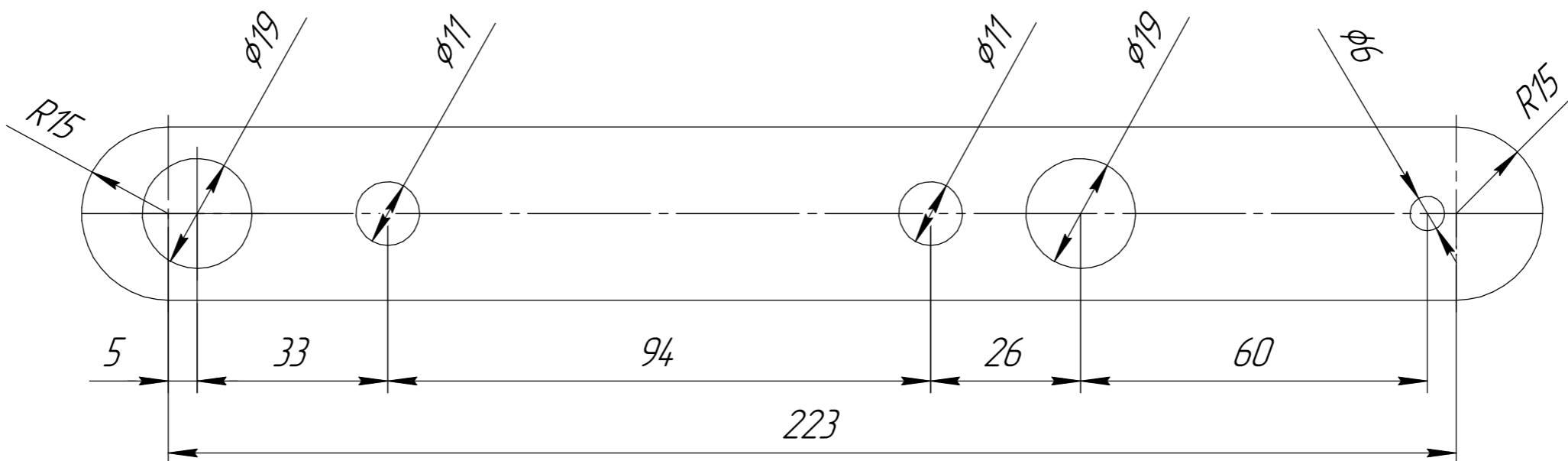

Неуказанные предельные отклонения по ОСТ 00022-80  
 Острые кромки скруглить  $R = 0,3$   
 Покрытие Ан.Окс.НВ  
 Клеймить и маркировать по ОПИ-6379 на бирке  
 \* - Размер для справки

				SKR.614.000						
				Plate						
Изм.	Лист	№ докум.	Подп.				Дата	Лит.	Масса	Масштаб
Разраб.										1:1
Пров.								Лист	Листов	1
Т.контр.										
Н.контр.										
Утв.										

Копировал

Формат А3

Перв. примен.

Справ. №

КОМПАС-3D v23 Непе © 2024 ООО "АСКОУ-Системы проектирования", Россия. Все права защищены.  
 Инв. № подл. Подл. и дата  
 Инв. № дубл. Подл. и дата  
 Взам. инв. № Инв. № дубл. Подл. и дата  
 Инв. № подл. Подл. и дата

Не для коммерческого использования